

Ficha Técnica de Productos

Nombre Producto Rele Nivel líquidos, riel Din, 100m, 220Vac

Código de venta 0505011CH

Código Chint NJB1-YW, 220Vac

Dimensiones

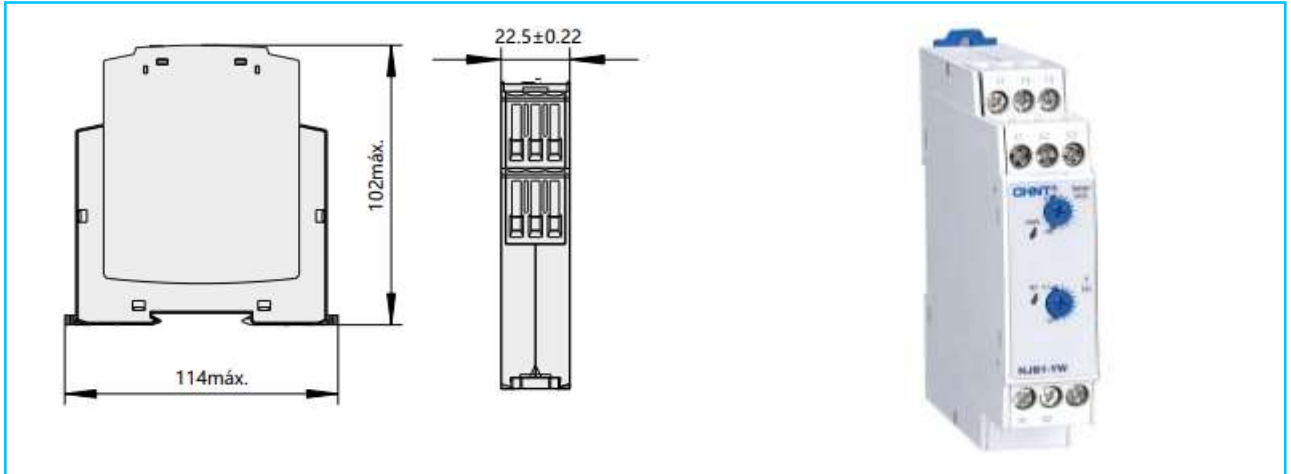

Descripción

NJB1-YW

se emplea para el control automático del nivel de agua en instalaciones y equipos industriales, tanques de agua, depósitos, etc. El control del suministro o drenaje automático del agua puede realizarse a través del accionamiento del interruptor sin modificar las condiciones de conexión del usuario.

Este producto no es apto para el control de nivel en el caso de líquidos inflamables o explosivos, tales como aceites, productos químicos, etc

Características técnicas:

- Corriente nominal: 0.75-0.47 A
- Tensión de funcionamiento: 220-380Vca
- Capacidad de estanques: 1
- longitud máxima: 100m
- contacto: 1NA+1NC
- Vida mecánica:10.000.000
- Altitud: <2000msnm

- Estándar: IEC/EN 60947-5-1
- Protección: IP 20
- Temperatura: -5°C a +40°C
- Condición ambiental: <90%
- Vida eléctrica: 50.000

-Seleccionadores frontal:



-Certificaciones:



-Links certificaciones:

<https://l1nq.com/IBqPN>

-Diagrama de secuencia:

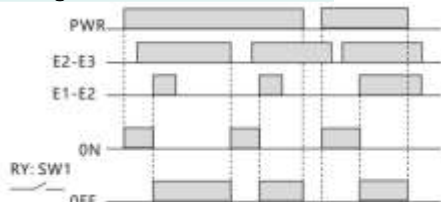

-Diagrama de conexiones:

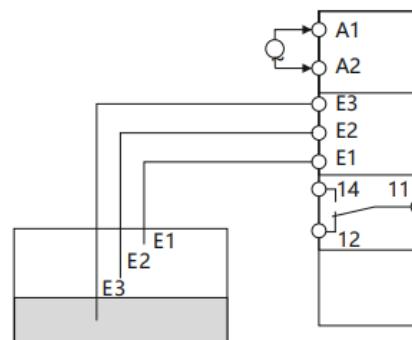

Más información

Catalogo: Chint: <https://chintglobal.com/products/njb1-yw-8-943>